

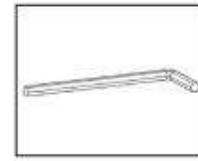

# MASSIVE

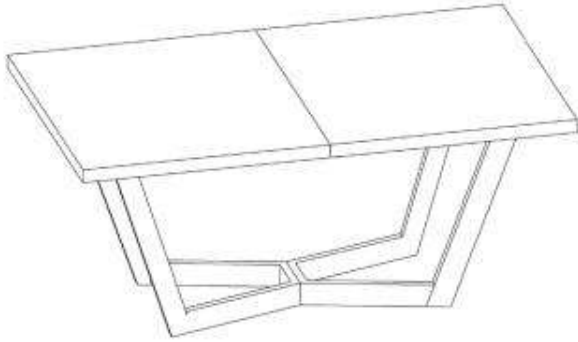

 max. 60 kg



- Zalecamy nie wyrzucać opakowania dopóki nie ukończysz montażu.  
*We recommend do not throw away the packaging until you finish the assembly*
- Montażu najlepiej dokonać na miękkiej i czystej powierzchni, takiej jak tektura, ręcznik, koc. Uchroni to przed uszkodzeniem krawędzi mebla.  
*Assembling should be on soft and clean surface, e.g. cardboard, towel, blanket. It will prevent of damaging of edges.*
- Zarówno opakowania plastikowe, jak i okucia trzymać w miejscu niedostępnym dla niemowląt i dzieci.  
*Keep all parts out of the reach of children.*
- Wszystkie połączenia powinny być odpowiednio dokręcone.  
*All elements should be properly tightened*
- Przed przystąpieniem do montażu prosimy zapoznać się z całą instrukcją montażu.  
*Before assembly please read whole instruction manual.*
- Nie montować elementów jeśli zauważysz wady lub uszkodzenia.  
*Do not assembly if you find any defects or damages.*



- Przed przystąpieniem do montażu prosimy sprawdzić czy nie brakuje żadnych elementów.  
*Before assembly, please check if you have all elements*

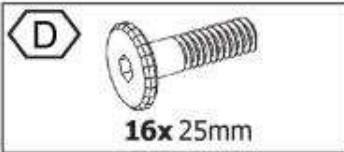

**A** x 1

**B** x 2

**C** x 2

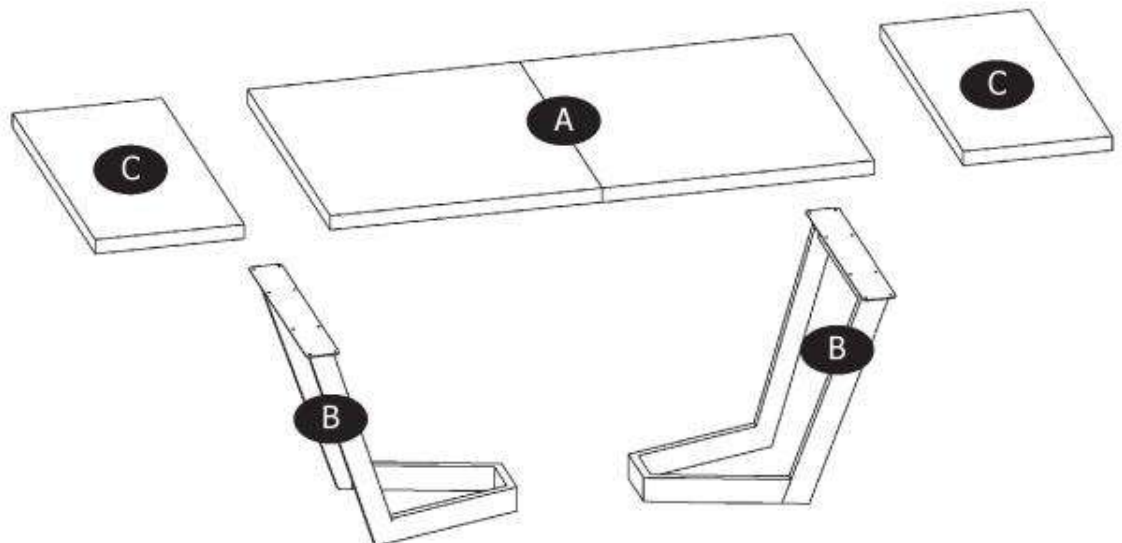

1

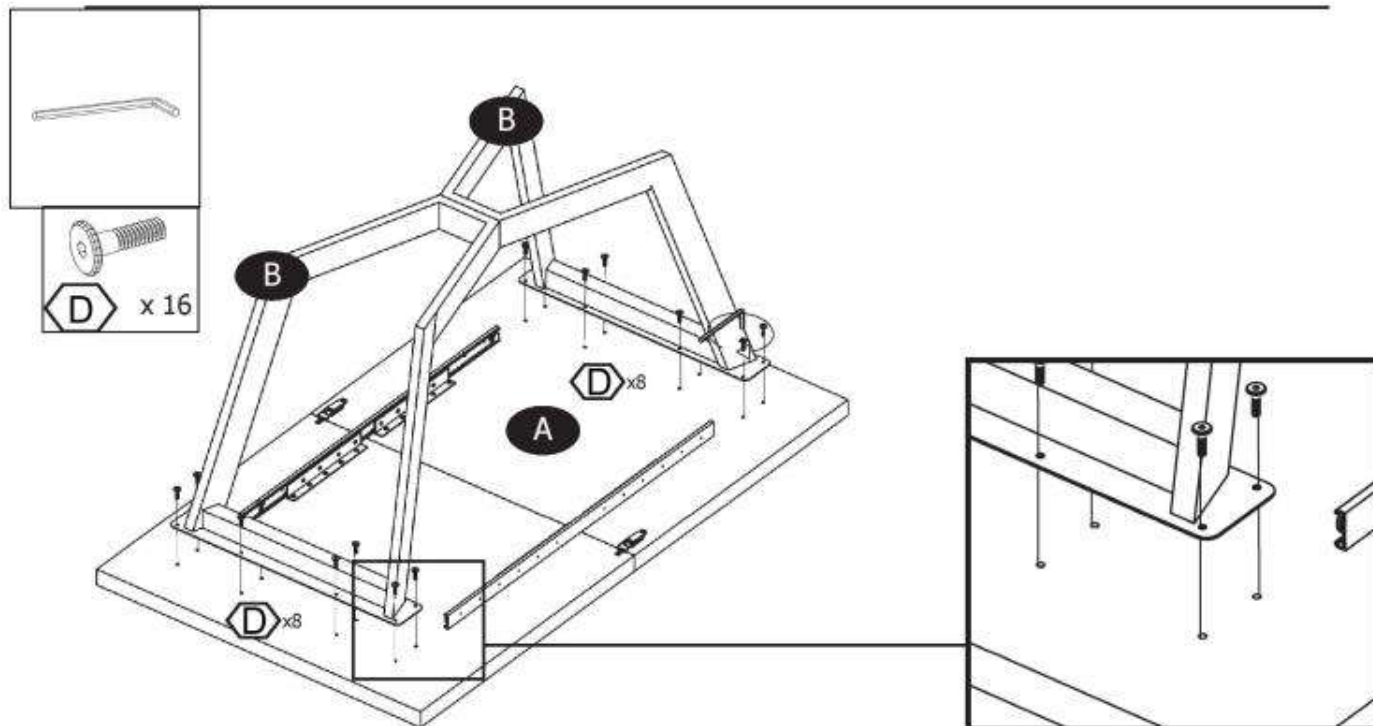

2

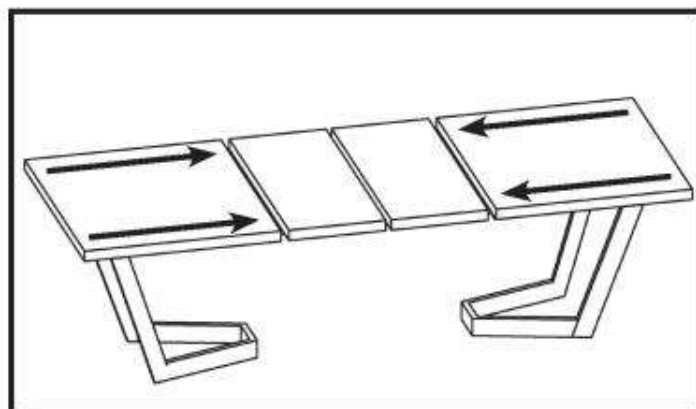
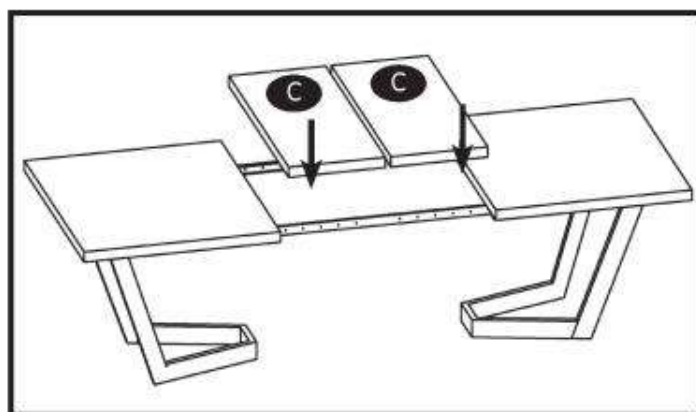
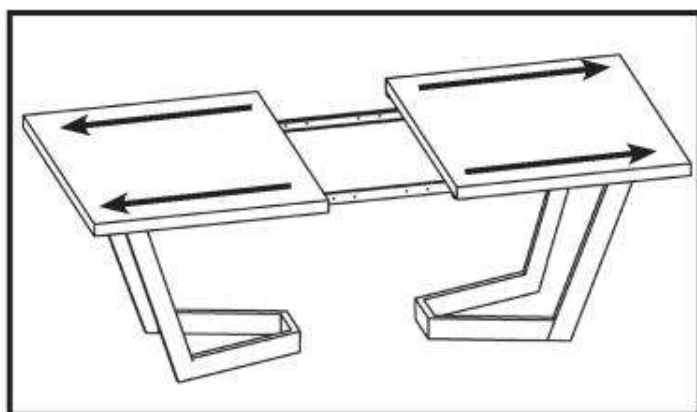

1

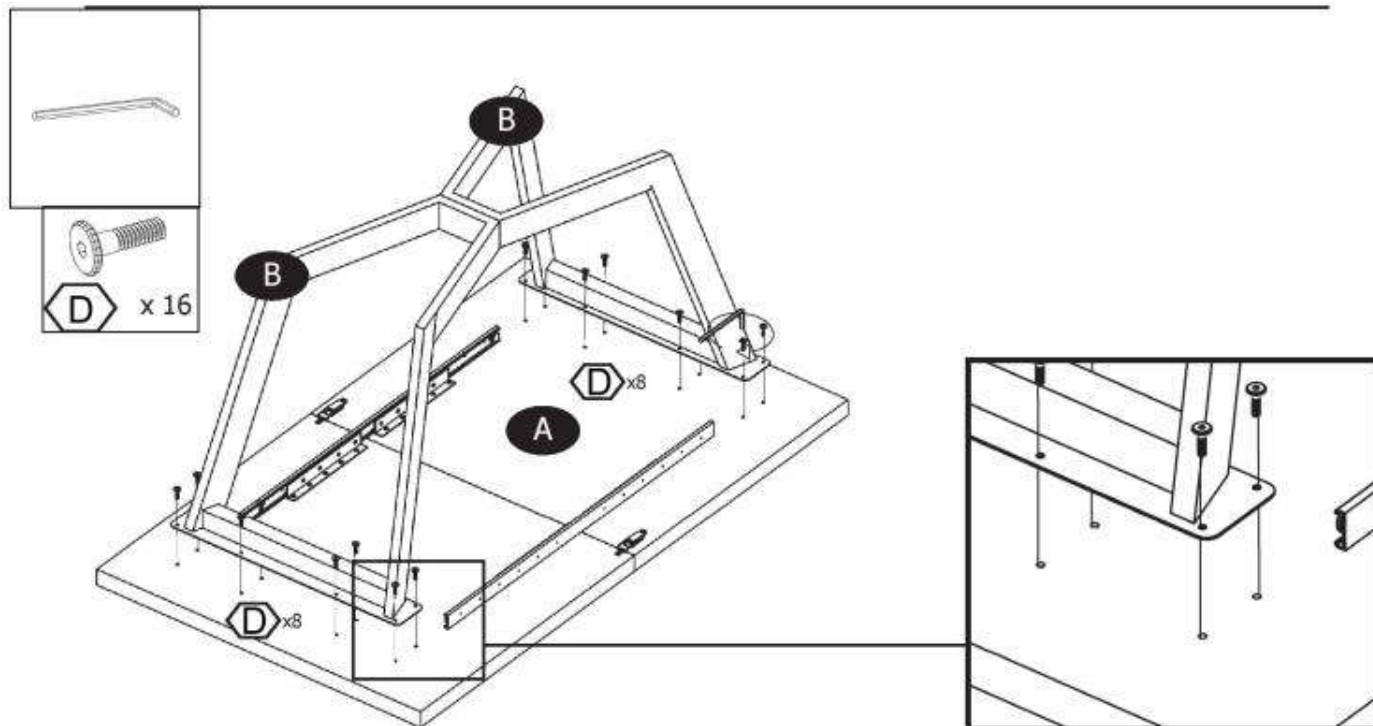

2

