

K209

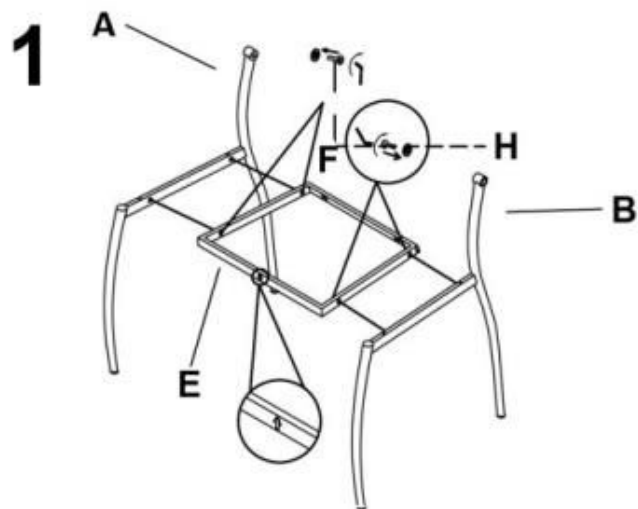

W celu prawidłowego montażu należy dokręcić śruby F do 50% obrotu, następnie należy zamontować oparcie - C, również dokręcając śruby G do 50% obrotu. Kolejnym krokiem jest obciążenie ciężarem ramy siedziska E. Po dokonaniu obciążenia należy dokręcić śruby F oraz G do 100%.

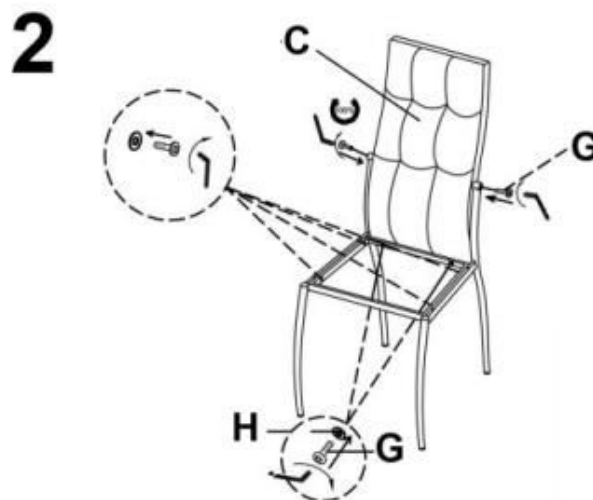

For correct assembly, tighten screws E to 50% rotation, then mount the backrest C with screws G, also tighten up to 50%. The next step is load the weight of the seat frame E. After that, tighten screws F and G to 100%.

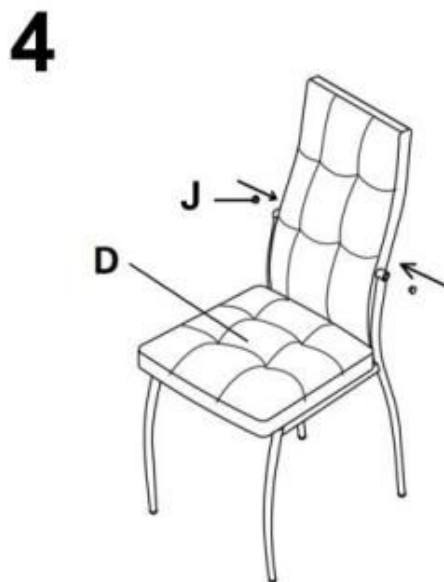
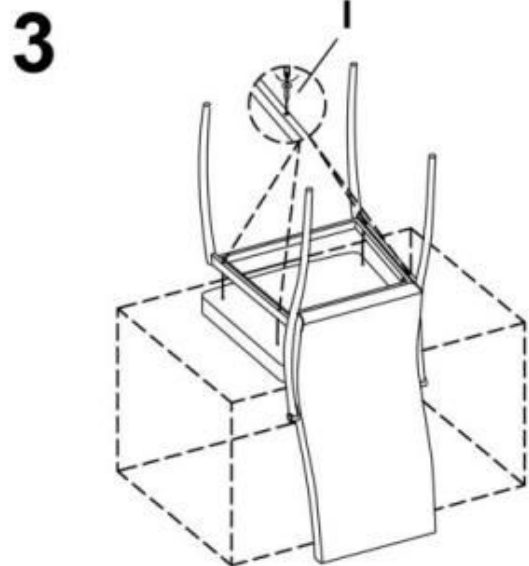

A		1
B		1
C		1
D		1
E		1
F		4
G		4
H		6
I		4
J		2



HALMAR Sp. z o.o.

ul. Centralnego Okręgu Przemysłowego 2, 37-450 Stalowa Wola, POLSKA / POLAND
tel. +48 15 843 28 10, fax: +48 15 842 19 57, e-mail: office@halmar.com.pl